

12. óra

Bemelegítés

Kelvingrove two step, két körben, fiúk belül

1-4: egymástól távolodás, taps 4-re, közeledés, taps 4-re

5-8: lép, keresztez, lép, zár, majd vissza is (fiú bal, lány jobb lábbal kezdi)

9-12: üdvözlés, üdvözlés közben egymástól elfordulás (megfordulás saját tengely körül, fiú bal, lány jobb vállat húz hátra)

13-16: polka

Lépésgyakorlás

pas de basque (gyors üdvözlő), spring, beat, beat, and..

Figura

pousette, gyakorlás 2 páronként, progresszív figura

Mondóka: ki a szélre, negyed forgás, fel és le, negyed forgás, be középre, fél forgás, hátra és hátra

Táncok

CLYDESIDE LASSIES		8x32 R	
1 2 ④	↔	1 2 P	2 1 RL

RSCDS MMM 1.11

2C/4C longwise set.

1-8: az első két páros karikát táncol balra és jobbra

9-16: egyes páros levezet, majd vissza, középben marad, a kettes páros belép

17-24: az egyes és a kettes páros pousettet táncol, ezzel cserélnek helyet

25-32: az egyes és a kettes páros kalácsot (jobbkez, balkéz) táncol

Megjegyzés: 2 páros a tánc, ezt 4 párosos szettben a táncoló páros eltáncolja első, második és harmadik helyről is

HASTE TO THE WEDDING				8x32 J	
$T_{R\frac{1}{2}} \rightarrow$	$T_{R\frac{1}{2}} \leftarrow$	2 R	1 2 S RA	2x 1x S LA	1 2 P

RSCDS Book 25.6

2C/4C longwise set.



1-8: az első két forog egy felet jobb kézzel, levezet 4 számolásra, forog egy felet jobb kézzel és visszavezet

9-16: kettes páros megismétli

17-24: az egyes és a kettes páros üdvözöl, fél jobb kupolát táncol, majd üdvözöl és fél bal kupolát táncol

25-32: az egyes és a kettes páros pousettet táncol, ezzel cserélnek helyet

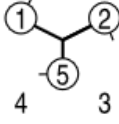
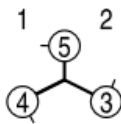
Videó a táncról: <https://youtu.be/T-Ndn9QoQ08>

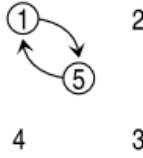
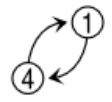
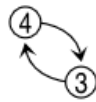
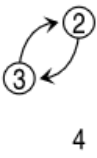
DOMINO 5				5x32 R	
 <p>RA</p>	 <p>LA</p>	<p>1 5 3</p> 	<p>4 5 2</p> 		
		<p>5 2</p> 	<p>5 2</p> 		

Derek Haynes, Camforth 4, RSCDS Graded Book 2.11

5P/5P square set.

1-8: Az 1, 2, 5-ös táncos job kupolát táncol, majd a 3, 4, 5-ös táncos bal kupolát táncol

9-16: az 5-ös táncos jobb vállas három emberes nyolcast táncol a kettes átlóban

17-24: az 5-ös táncos bal vállas három emberes nyolcast táncol az egyes átlóban

25-32: négy csere a sarok emberekkel

Videó a táncról:

FLOWERS OF EDINBURGH			8x32 R	
	S			1 2 P

The Ballroom, 1827, RSCDS Book 1.6

3C/4C longwise set.

Videó a táncról: <https://youtu.be/FVIBYcnJepU>

JESSIE'S HORNPIPE			8x32 R
			1 2 P

RSCDS Book 8.9

3C/4C longwise set.

Videó a táncról: <https://youtu.be/uCVyMDZX1Xw>

THE BRITISH GRENADIERS			8x32 R
			1 2 3 6 1 2 P

RSCDS MMM 1.7

3C/4C longwise set.